

Los quemadores EQA tipo lanza han sido diseñados especialmente para hornos túneles de cocción vertical descendentes (Ej. Hornos tipo Hoffmann) utilizados principalmente para la producción de cerámica roja (huecos, tejas, etc.).

El conjunto esta constituido por un carro distribuidor de aire y gas en el cual se encuentran, el ventilador centrífugo, las válvulas mariposas de aire, manómetro para presión de gas, válvula de entrada principal de gas, conexiones y mangueras de aire y gas, para acoplar a los quemadores que se introducen en el horno.

Cada quemador esta compuesto por un tubo exterior para el aire y un tubo interior para el gas, la mezcla de ambos se produce en la boquilla o extremo inferior, el largo de la llama es regulable mecánicamente sin variar la proporción aire-gas.

Cada quemador posee además una placa de apoyo que sirve para regular la profundidad a la cual se introduce en el horno y que cuenta con un visor que permite ver con claridad

la llama.

La parte del quemador sometida a altas temperaturas, tubo exterior, interior, inyector y boquilla, están construídos en acero inoxidable tipo AISI 310.

Funcionamiento

Los quemadores pueden trabajar con gas de baja o alta presión (aproximadamente 2 bar), con un alto rendimiento, logrando uniformidad de calor en la zona de cocción.

Para cambiar el carro a otra zona de cocción , una vez apagados los quemadores y el ventilador, se desconectan los acoples rápidos y se trasladan los elementos por separado.

Como accesorios opcionales pueden ir equipados con manómetros para presión de aire, filtro de gas, tablero de control con pirómetro y termocupla y válvula solenoide para poder limitar la temperatura.

COMPONENTES DEL CARRO HOFFMANN

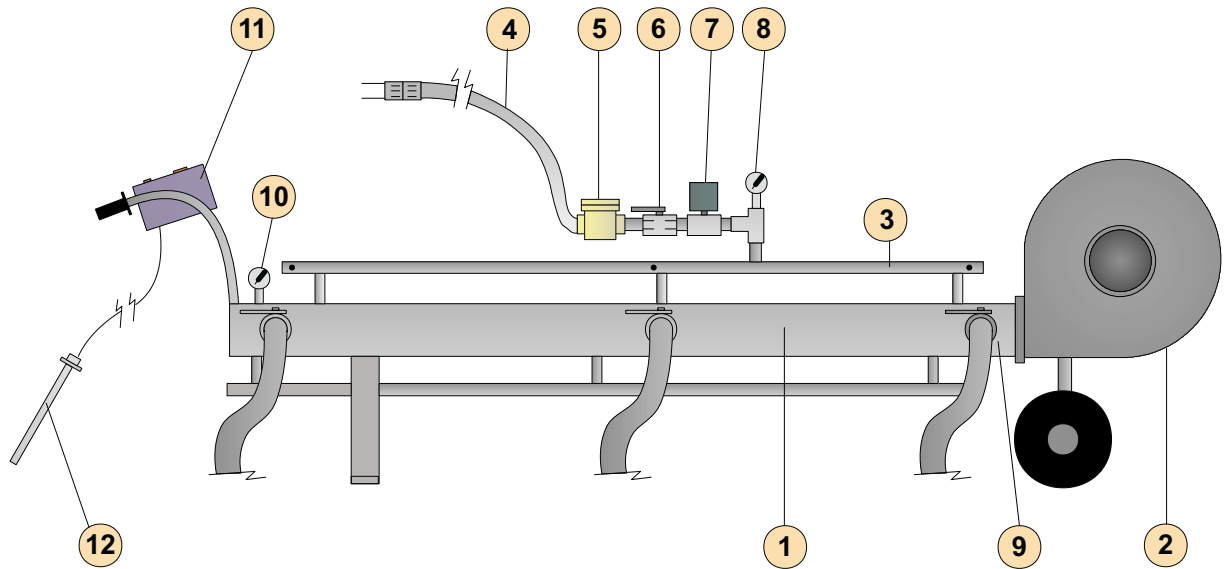

- 1- Tubo distribuidor de aire
- 2- Ventilador centrífugo
- 3- Caño distribuidor de gas
- 4- Manguera de entrada de gas con acople
- 5- Filtro de gas (opcional)
- 6- Llave esférica para gas
- 7- Válvula solenoide para gas (opcional)
- 8- Manómetro de presión de gas
- 9- Salidas de aire con mariposa de regulación
- 10- Manómetro para aire (opcional)
- 11- Caja G.N. de control y funcionamiento (opcional)
- 12- Termocupla de control de temperatura (opcional)

COMPONENTES DE CADA QUEMADOR

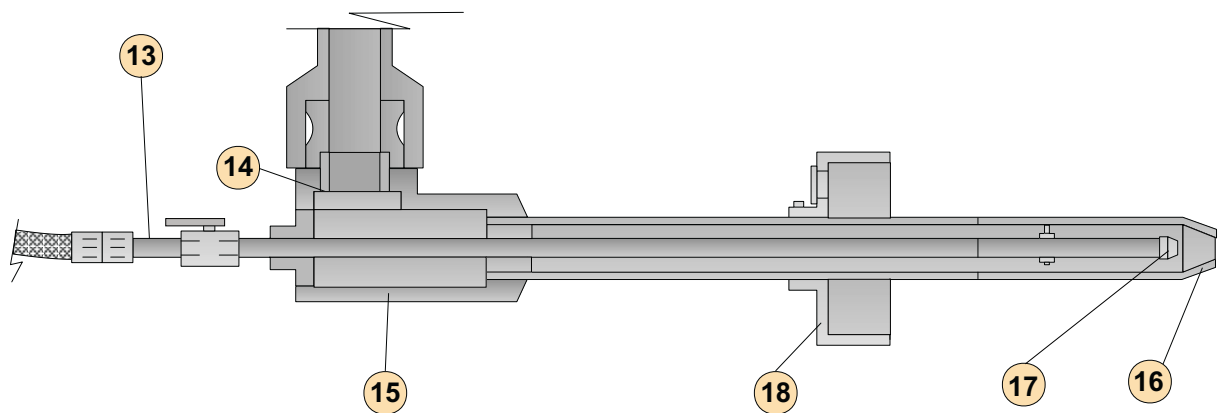

- 13- Entrada de gas al quemador, con acople rápido y llave de gas
- 14- Entrada de aire al quemador
- 15- Cuerpo del quemador
- 16- Cono y caño de aire de acero inoxidable (AISI 310)
- 17- Inyector y caño de gas de acero inoxidable (AISI 310)
- 18- Placa de apoyo del quemador, con visor de llama